

PB 0930060044



**ALBERO DI CORREDO
QUILL SHAFT**

**CODICE
CODE**

0930060044

**"ZF 12AS 1800...+INTARDER
16AS 2631...+INTARDER"**

ZF

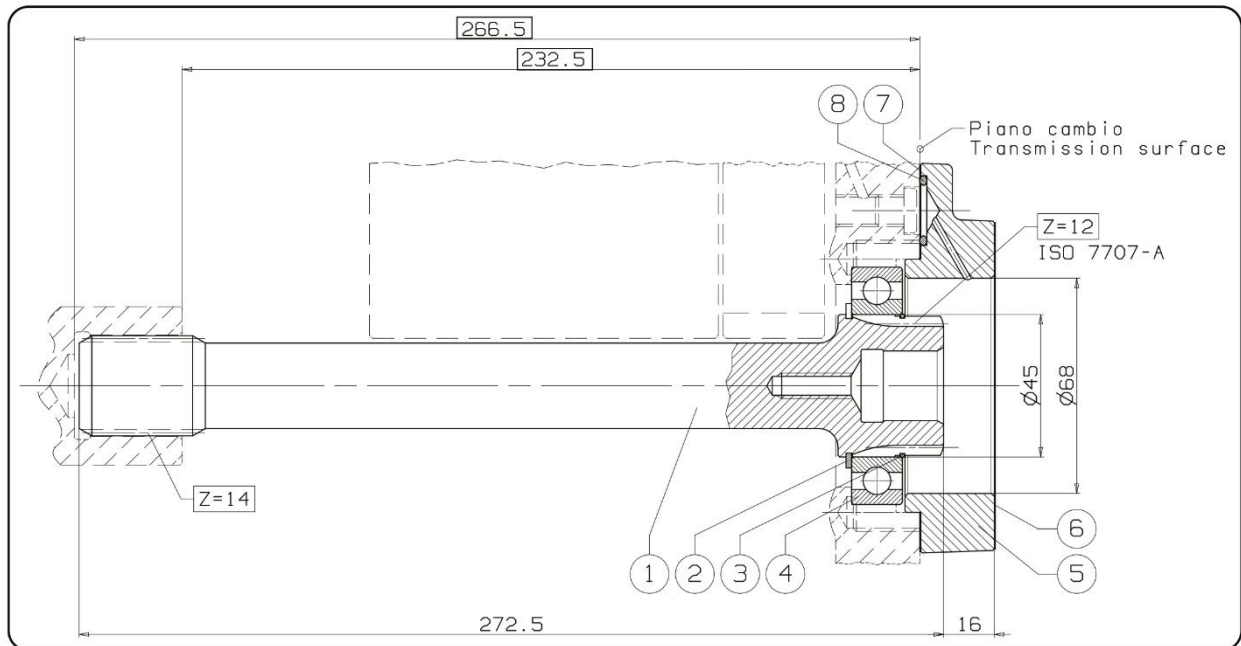

N°	Descrizione / Description	Q.
1	Albero di corredo / Quill shaft	1
2	Anello Seeger / Circlip E 45	1
3	Anello ferma cuscinetto / Bearing back-up ring	1
4	Cuscinetto a sfere / Ball bearing 45x75x16	1
5	Flangia porta cuscinetto / Bearing-holding flange	1
6	Guarnizione / Gasket	1
7	Guarnizione flangia-cambio / Gasket between flange and gearbox	1
8	O-ring 3068	1



ATTENZIONE: controllare scrupolosamente serie e tipo di cambio e le due quote riquadrate nell'ingombro 232.5 - 266.5 (distanze dal piano posteriore cambio alle battute dell'albero cambio collegamento PTO). Nel caso risultassero maggiorate di 12-13mm, è necessario utilizzare l'albero di corredo cod. 09300600099.

ATTENTION: carefully check for the correct gearbox series and type and square dimensions 232.5 - 266.5 (distances between rear gearbox transmission surface and head of the shaft). If the dimensions are 12-13mm longer than the standard, please use our quill shaft code 09300600099.