

PB 02601003171



"MULTI-POWER"

**PRESA DI FORZA A
COMANDO PNEUMATICO
PNEUMATIC CLUTCH
POWER TAKE-OFF**

**CODICE PTO
PTO CODE**

026010

**CAMBIO
GEARBOX**

**VOLVO
"VT/AT"**

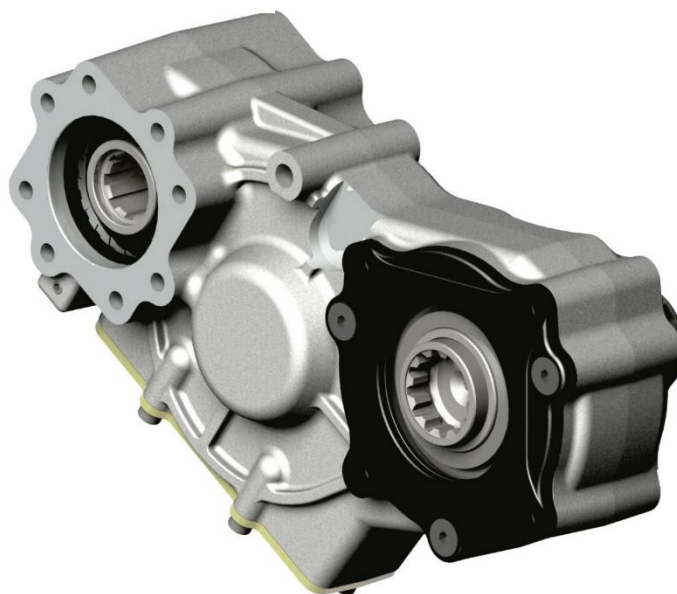
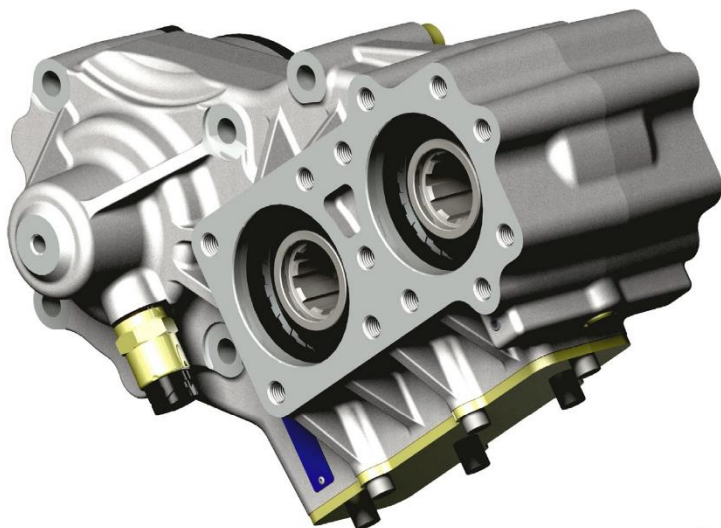

Per il prelievo contemporaneo da 2 o più uscite la coppia totale non deve superare i 540 Nm e la potenza di 90 kW.
When using 2 or more outputs simultaneously the total torque must not exceed 540Nm and 90Kw power.

Codice PTO PTO code	Rapporto ASSE: Ratio AXLE:		Versione Version	Giri pto a 1000 giri motore Pto ratio @ 1000 eng.rpm	Coppia massima singolo utilizzo ASSE: Max torque single output AXLE:		Rotazione ASSE: Rotation AXLE:			Albero di corredo Quill-shaft	Peso Weight Kg
	1 or 3	2			1	2	1 Ant/front	1 Post/rear	2		
02601003171	1,823	0,815	317	Vedi indice See index	540	400	Antior. Ccw	Orario Cw	Antior. Ccw	Vedi indice See index	25

VOLVO "VT/AT"

PRESA DI FORZA A COMANDO PNEUMATICO
PNEUMATIC CLUTCH POWER TAKE-OFF

026010

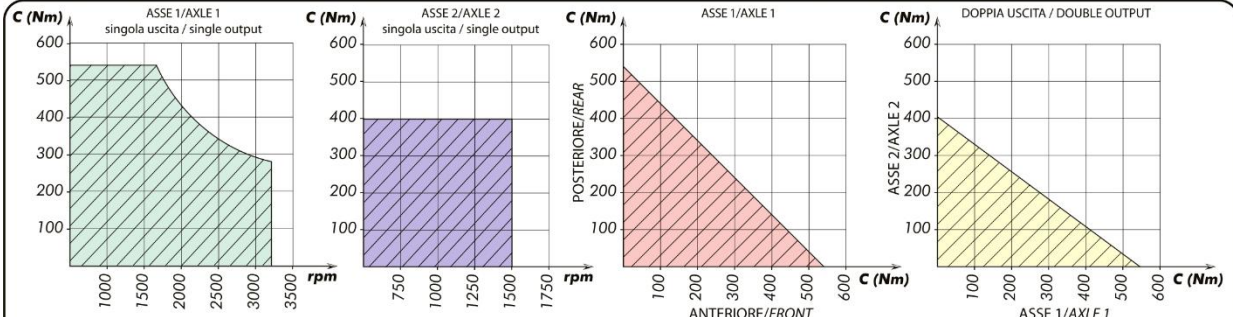

Il grafico qui riportato, che indica il prelievo di coppia in funzione del numero di giri, riguarda solamente la PTO. E' necessario verificare il limite di prelievo di potenza dal cambio prima di effettuare l'applicazione.
The graph indicating the allowed torque according to the RPM refers to the PTO only. It is necessary to check the torque limit of the gearbox before fitting the PTO.

