

PB 01004400177



**"HIGH POWER"
HIGH PERFORMANCE PTO**

CODICE PTO
PTO CODE

01004400177

CAMBIO
GEARBOX

**ZF ECOSPLIT
SU VEICOLI 4 ASSI
ZF ECOSPLIT
ON 4 AXLES VEHICLES**

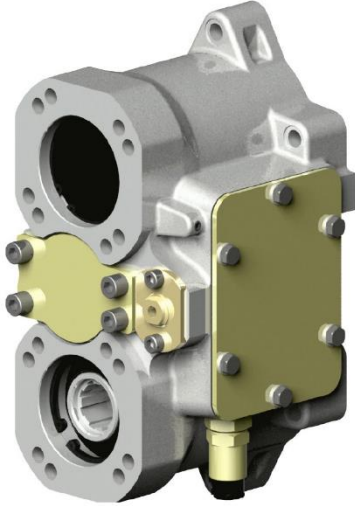

CONDIZIONI DI FUNZIONAMENTO / WORKING CONDITIONS

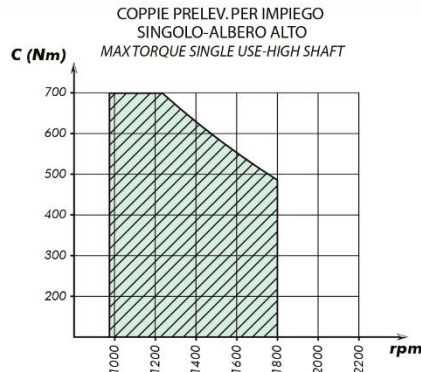

Il grafico qui riportato, che indica il prelievo di coppia in funzione del numero di giri, riguarda solamente la PTO. È necessario verificare il limite di prelievo di potenza dal cambio prima di effettuare l'applicazione. The graph indicating the allowed torque according to the RPM refers to the PTO only. It is necessary to check the torque limit of the gearbox before fitting the PTO.

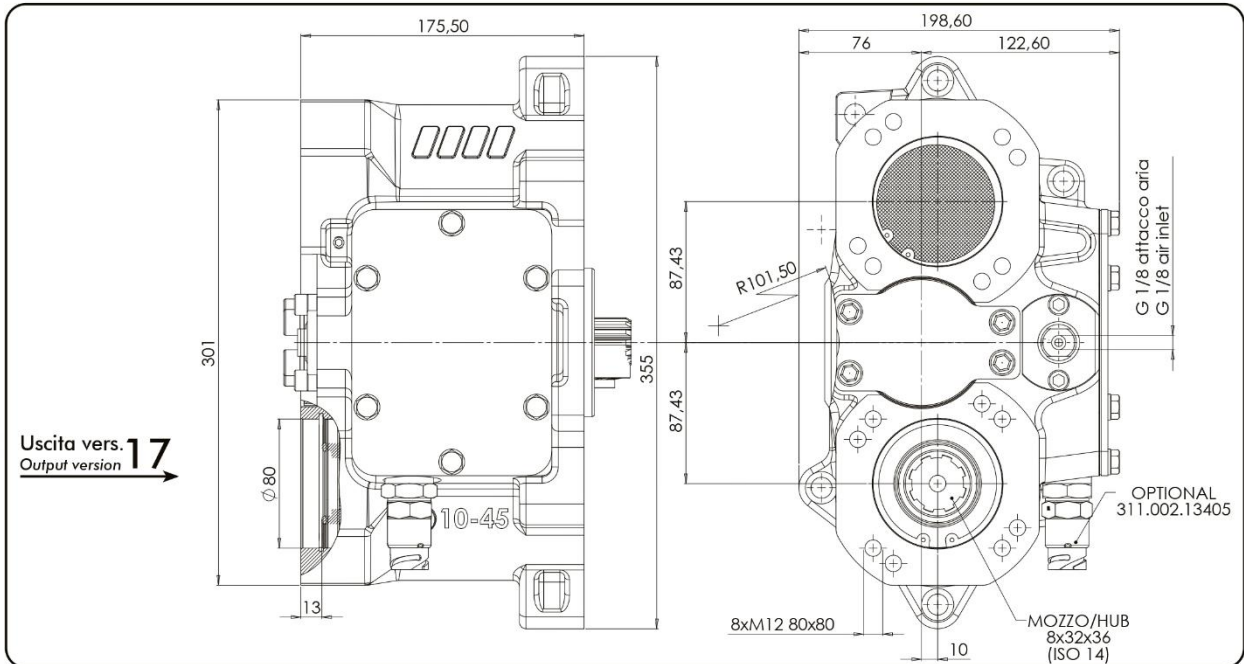

Uscita vers. 17
Output version

Codice PTO PTO code	Rapporto Ratio	Versione Version	Giri pto a 1000 giri motore Pto ratio@1000 eng.rpm rpm	Coppia massima Max torque Nm	Rotazione Rotation Antioraria Ccw	Peso Weight Kg
01004400177	1,238	17	IN FUNZIONE DEI CAMBI ACCORDING TO THE GEARBOXES	700	Antioraria Ccw	21