

Schema ricambi / Spare parts

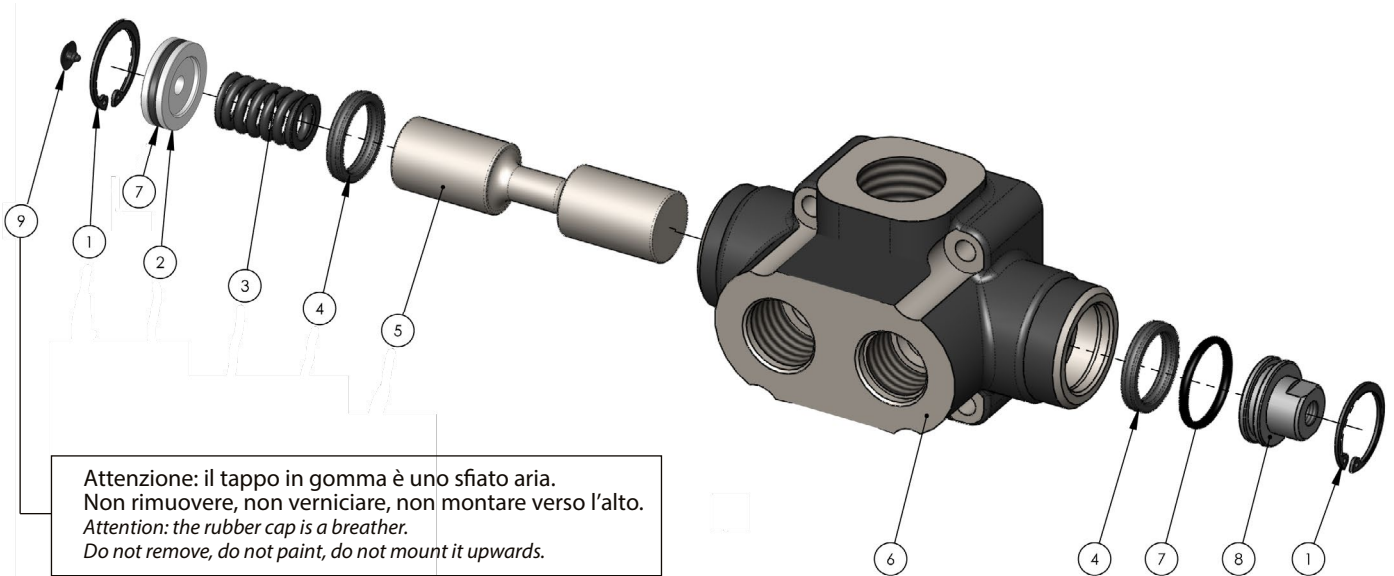

Attenzione: il tappo in gomma è uno sfiato aria.  
 Non rimuovere, non verniciare, non montare verso l'alto.  
*Attention: the rubber cap is a breather.*  
 Do not remove, do not paint, do not mount it upwards.

N°	Codice P. Number	Descrizione Description		Q.
1	50100100275	Anello elastico	Circlip	2
2	54000100111	Tappo guida molla	Plug for spring	1
3	51200500116	Molla	Spring	1
4	50600001300	Guarnizione tenuta Ø 25	Seal gasket Ø 25	2
5	53600300190	Cursore deviatore motrice-rimorchio	Spool	1
6	52000300166	Corpo deviatore attacchi G 3/4 - G 1	Distributor body G 3/4 - G 1	1
	52000300577	Corpo deviatore attacchi G 1	Distributor body G 1	
	52000300586	Corpo deviatore attacchi G 3/4	Distributor body G 3/4	
7	50600200210	Guarnizione OR (2,62 x 25,07)	O-Ring (2,62 x 25,07)	2
8	52800100171	Flangia sede raccordo aria	Air connection housing flange	1
9	50600002765	Tappo sfiato gomma	Breather plug	1

Perdite di carico / Pressure drops

